



Supported by 仲良し FC

金沢パークライオンズカップ 2025

日 時	2025 年 10 月 11 日 (土) ~12 日 (日)
会 場	石川県営まめだ簡易グラウンド
主 催	金沢パークライオンズクラブ
運 営	仲良しフットボールクラブ
後 援	北國新聞社 金沢文化スポーツコミッション

ご挨拶

金沢パークライオンズクラブ 会長

大会開催にあたり、ご挨拶申し上げます。

金沢パークライオンズクラブは、地域社会の皆様のご理解、ご協力ならびに、金沢市内14のライオンズクラブのご支援のおかげでクラブ結成19年目を迎えることが出来ました。

アメリカにおいて世界最初のライオンズクラブが結成されて108年、日本においては73年の歴史があります。いまや世界200ヶ国以上、約50,000クラブで、全会員数は142万人を数えます。ライオンズクラブのネットワークは全世界に広がり国際会長の下、各クラブが様々な奉仕活動に切磋琢磨しています。

金沢パークライオンズクラブも、結成より「育もう 子供たちの明るい笑顔と美しい地域社会」をスローガンとして「卯辰山山野草園の清掃・整備」、「金沢駅前等での献血」等の奉仕活動、「交通安全運動」の街頭指導等による地域社会への奉仕、又、「環境を考える子ども絵画展」「金沢パークライオンズカップ」等の青少年育成活動を通じて次代を担う子どもたちへの支援等の活動をしています。

サッカーを通じて、子どもたちの発表の場を持つことで、青少年育成に寄与できるのではないかとの思いから、多くの賛同者のご支援を頂き、「金沢パークライオンズカップ2025」を開催する運びとなりました。

このサッカー大会を通して、子どもたちに活躍する機会を提供することで、サッカーに限らずスポーツをすることの楽しさ、喜びを感じていただきたいと思います。

また、他のチームとの交流で、たくさんの友達ができるのではないかと思います。

そして、夢をもって、たくましく育ってほしいと願います。

最後になりましたが、当大会の運営をして頂いております「仲良しフットボールクラブ」の皆様、そして各チームでの子どもたちを指導して頂いている監督及びコーチ、並びに子どもたちをサポートして頂いている保護者の皆様方、誠にありがとうございます。

金沢パークライオンズクラブは既成概念にとらわれず、時代が求めている奉仕活動と地域社会を始めてとする様々な方々との交流を通じて、生きることのすばらしさ、人を敬う気持ち、命の大切さ、そしてライオニズムの昂揚に、会員一同努力して自己研鑽に励んで参りますので、これからも更なる御指導、御鞭撻を賜りますようお願い申し上げます。

〔金沢パークライオンズカップ 2025 大会要項〕

- 1 【大会主旨】 県内・外の少年サッカーチームを招き、技術の向上、大会を通して選手・チーム同士の交流と親睦をはかり、サッカーの楽しさを再確認することを目的とする。
- 2 【主 催】 金沢パークライオンズクラブ
- 3 【運 営】 仲良しフットボールクラブ
- 4 【後 援】 北国新聞社
金沢文化スポーツコミッション
- 5 【日 程】 2025年10月11日(土)～12日(日)
- 6 【カテゴリー】 U-10
- 7 【参加チーム】 32チーム
- 8 【会 場】 石川県営まめだ簡易グラウンド
- 9 【競技規則】 日本サッカー協会「サッカー競技規則」による。
但し、以下の項目については、別に定める。
 - ・ 競技人数 8人制
 - ・ 競技時間 24分(12-3-12)
 - ・ 審 判 1人制(前後半で主審・補助審が交代。審判服着用)
 - ・ 初日(11日)受付時に、審判カード(2日分)を渡しますので、担当試合終了後に本部へ提出願います。(後半主審の方が提出)
 - ・ 資格の有無は問いません。
 - ・ 交 代 自由な交代(GKの交代はレフリーの許可が必要)
交代の人数制限はしない。
 - ・ 試 合 球 各チーム 持参
 - ・ 飲水タイム 当日の天候により、本部で判断。

- 10 【試合方法】 予選L：リーグ戦方式
決勝T：トーナメント方式
- 1日目
(予選L) 32チームを8ブロックに分け、リーグ戦にてブロックごとに
勝点(勝：3点、分：1点、負：0点)により順位を決定する。
勝点が同点の場合、①得失点差、②総得点、③当該チームの対戦結果の順
で決定する。
尚、上記方法でも決しない場合は、指導者による抽選で決定する。
- 2日目
(決勝T) 予選リーグで確定した順位をもとに、以下のトーナメント戦を行う。
トーナメントにおいて、勝敗が決しない場合は3人によるPK戦を行う。
決しない場合、以降はサドンデス制とする。
- <金沢パークライオンズカップ>
各ブロック1位の8チーム
- <NAKAYOSHI カップ>
各ブロック2位の8チーム
- <KOYOSHI カップ>
各ブロック3位の8チーム
- <フレンドカップ>
各ブロック4位の8チーム
- 11 【表彰】 チーム：各トーナメント 優勝・準優勝・第3位
個人：優秀選手賞 (各チームより1名選出)
- 12 【参加費】 10,000円
・その他の大会に関わる費用(弁当代、懇親会費、宿泊費)につきましては、別途、お知らせいたしますので、参加費と合わせて、受付時にお支払をお願いいたします。
- 13 【開・閉会式】 開会式は行いませんので、各チーム、試合時間にあわせて、ご来場ください。
閉会式は、下記の通り行います。
- ・パークライオンズカップ参加チームは全チームにて表彰式を行います。
 - ・NAKAYOSHI・KOYOSHI・FRIEND カップ参加チームは、各自、最終試合終了後に、解散となりますが、各トーナメントの優勝・準優勝・3位チームは終了後に表彰を行いますので、本部までお越しください。
 - ・優秀選手賞は、用紙提出時にお渡しします。
(パークライオンズカップの優秀選手賞は表彰時にお渡しします。)

- 1 4 【駐車場】 各チームの決められた駐車場以外は止めないでください。(別添)
駐車時には車両の見えやすい位置に「チーム名」を表示してください。
駐車場内における事故及び盗難、紛失については、一切責任を負いません。
駐車時は、マナーを守ってほかの車の迷惑にならないように駐車願います。
前面道路の入出時には、一般車両に十分注意してください。
マイクロバス専用の駐車場を下流側に設けますので、そのスペースに乗用車を駐車しないようお願いします。
- 1 5 【参加上の注意】 ユニフォームは異色のものを2着用意してください。(ビブス可、事前に当該チームにて調整願います。)
参加選手は「すねあて」を着用すること。
参加者は、スポーツ傷害保険に加入済みあること。
試合には、常時指導し得る指導者が帯同して下さい。
各チームは1名以上の審判員を伴ってください。
メンバーチェック、ユニフォームチェックは行いませんが、タイトなスケジュールの為、当該試合の5分前にはコート横に集合願います。
大会中に発生した負傷、疾病については、各参加チームの責任において処置してください。
- 1 6 【その他】 各チームのテント設置位置は決められた場所で、譲り合いながら設営をお願いします。(別添)
会場にて出ましたゴミにつきましては、各チームで責任を持って、お持ち帰りください。
雨天決行ですが、大雨・強風などの荒天時は、中断・中止することがあります。また落雷があった場合は速やかに中断し、その後につきましては大会本部にて決定致します。(大会前に中止と決定した場合は、前日にご連絡致します。)
誠に勝手ながら、志、お土産等は謹んで辞退申し上げます。
- 1 7 【お問合せ先】 仲良しフットボール 事務局 info@nakayoshi.fc.com

【参加チーム】

⚽	DESAFIO. C. F	愛知県
⚽	FC シエロ	愛知県
⚽	J. F. C 須坂ジュニア A	長野県
⚽	J. F. C 須坂ジュニア B	長野県
⚽	高山東フットボールクラブ	岐阜県
⚽	HIDA UNITED FC	岐阜県
⚽	名森サッカースポーツ少年団	岐阜県
⚽	神照フットボールクラブ	滋賀県
⚽	粟野南ブルーウィング	福井県
⚽	中郷 FC Advance	福井県
⚽	成美 M. F. C.	富山県
⚽	蜷川少年サッカークラブ	富山県
⚽	KSS. UOZU	富山県
⚽	JFC OYABE	富山県
⚽	アカシアサッカークラブ	金沢市
⚽	金沢南ジュニアサッカークラブ	金沢市
⚽	中条サッカースポーツ少年団	津幡町
⚽	FC. TON ジュニア	金沢市
⚽	菊川 FC Jr.	金沢市
⚽	森本フットボールクラブ	金沢市
⚽	旭丘フットボールクラブ	白山市
⚽	高松少年サッカークラブ	かほく市
⚽	輪島サッカークラブジュニア	輪島市
⚽	野町サッカースポーツ少年団	金沢市
⚽	テイハズ FC 金沢 U-12	金沢市
⚽	FC ビバーチェジュニア	金沢市
⚽	SOLTILO SEIRYO FC U12	金沢市
⚽	F. C フェリース	金沢市
⚽	デランテロ FC	金沢市
⚽	FC 七尾ウエスト	七尾市
⚽	蕪城サッカースポーツ少年団	白山市
⚽	仲良しフットボールクラブ	金沢市
		以上、32 チーム

LINE オープンチャットのご案内

大会における連絡を円滑にするため、LINE オープンチャットを開設します。
各チーム 1 名以上のご参加をお願いします。

※「チーム名+お名前」でご参加ください



金沢パークライオンズカップ 2025 オープンチャット

【Aブロック】

	KSS	仲良し	中郷	TON	勝点	得点	失点	差	順位
KSS (富山)									
仲良し (石川)									
中郷 (福井)									
TON (石川)									

【Bブロック】

	蛭川	森本	旭丘	輪島	勝点	得点	失点	差	順位
蛭川 (富山)									
森本 (石川)									
旭丘 (石川)									
輪島 (石川)									

【Cブロック】

	成美	デランテロ	栗野南	ビバーチェ	勝点	得点	失点	差	順位
成美 (富山)									
デランテロ (石川)									
栗野南 (福井)									
ビバーチェ (石川)									

【Dブロック】

	OYABE	SS.FC	蕪城	中条	勝点	得点	失点	差	順位
OYABE (富山)									
SS.FC (石川)									
蕪城 (石川)									
中条 (石川)									

【Eブロック】

	須坂A	テイヘンズ	シエロ	野町	勝点	得点	失点	差	順位
須坂A (長野)									
テイヘンズ (石川)									
シエロ (愛知)									
野町 (石川)									

【Fブロック】

	神照	フェリース	名森	ウエスト	勝点	得点	失点	差	順位
神照 (滋賀)									
フェリース (石川)									
名森 (岐阜)									
ウエスト (石川)									

【Gブロック】

	高山東	高松	デサフィオ	菊川	勝点	得点	失点	差	順位
高山東 (岐阜)									
高松 (石川)									
デサフィオ (愛知)									
菊川 (石川)									

【Hブロック】

	須坂B	アカシア	H I D A	金沢南	勝点	得点	失点	差	順位
須坂B (長野)									
アカシア (石川)									
H I D A (岐阜)									
金沢南 (石川)									

10月11日

Aコート							
	TIME	ブロック	対戦カード			前：主審 後：補助	前：補助 後：主審
1	10:00	A	KSS	VS	仲良し	成美	デランテロ
2	10:30	C	成美	VS	デランテロ	KSS	仲良し
3	11:00	E	須坂A	VS	テイヘンズ	高山東	高松
4	11:30	G	高山東	VS	高松	須坂A	テイヘンズ
5	12:00	A	KSS	VS	中郷	成美	粟野南
6	12:30	C	成美	VS	粟野南	KSS	中郷
7	13:00	E	須坂A	VS	シエロ	高山東	デサフィオ
8	13:30	G	高山東	VS	デサフィオ	須坂A	シエロ
9	14:00	A	TON	VS	KSS	ビバーチェ	成美
10	14:30	C	ビバーチェ	VS	成美	TON	KSS
11	15:00	E	野町	VS	須坂A	菊川	高山東
12	15:30	G	菊川	VS	高山東	野町	須坂A
	16:00						

※ 最終試合の2チームはグラウンド整備（トンボかけ）をお願いします。

Bコート							
	TIME	ブロック	対戦カード			前：主審 後：補助	前：補助 後：主審
1	10:00	A	中郷	VS	TON	粟野南	ビバーチェ
2	10:30	C	粟野南	VS	ビバーチェ	中郷	TON
3	11:00	E	シエロ	VS	野町	デサフィオ	菊川
4	11:30	G	デサフィオ	VS	菊川	シエロ	野町
5	12:00	A	仲良し	VS	TON	デランテロ	ビバーチェ
6	12:30	C	デランテロ	VS	ビバーチェ	仲良し	TON
7	13:00	E	テイヘンズ	VS	野町	高松	菊川
8	13:30	G	高松	VS	菊川	テイヘンズ	野町
9	14:00	A	中郷	VS	仲良し	粟野南	デランテロ
10	14:30	C	粟野南	VS	デランテロ	中郷	仲良し
11	15:00	E	シエロ	VS	テイヘンズ	デサフィオ	高松
12	15:30	G	デサフィオ	VS	高松	シエロ	テイヘンズ
	16:00						

※ 最終試合の2チームはグラウンド整備（トンボかけ）をお願いします。

10月11日

Cコート							
	TIME	ブロック	対戦カード			前：主審 後：補助	前：補助 後：主審
1	10:00	B	蜷川	VS	森本	OYABE	SS.FC
2	10:30	D	OYABE	VS	SS.FC	蜷川	森本
3	11:00	F	神照	VS	フェリース	須坂B	アカシア
4	11:30	H	須坂B	VS	アカシア	神照	フェリース
5	12:00	B	蜷川	VS	旭丘	OYABE	蕪城
6	12:30	D	OYABE	VS	蕪城	蜷川	旭丘
7	13:00	F	神照	VS	名森	須坂B	H I D A
8	13:30	H	須坂B	VS	H I D A	神照	名森
9	14:00	B	輪島	VS	蜷川	中条	OYABE
10	14:30	D	中条	VS	OYABE	輪島	蜷川
11	15:00	F	ウエスト	VS	神照	金沢南	須坂B
12	15:30	H	金沢南	VS	須坂B	ウエスト	神照
	16:00						

※ 最終試合の2チームはグラウンド整備（トンボかけ）をお願いします。

Dコート							
	TIME	ブロック	対戦カード			前：主審 後：補助	前：補助 後：主審
1	10:00	B	旭丘	VS	輪島	蕪城	中条
2	10:30	D	蕪城	VS	中条	旭丘	輪島
3	11:00	F	名森	VS	ウエスト	H I D A	金沢南
4	11:30	H	H I D A	VS	金沢南	名森	ウエスト
5	12:00	B	森本	VS	輪島	SS.FC	中条
6	12:30	D	SS.FC	VS	中条	森本	輪島
7	13:00	F	フェリース	VS	ウエスト	アカシア	金沢南
8	13:30	H	アカシア	VS	金沢南	フェリース	ウエスト
9	14:00	B	旭丘	VS	森本	蕪城	SS.FC
10	14:30	D	蕪城	VS	SS.FC	旭丘	森本
11	15:00	F	名森	VS	フェリース	H I D A	アカシア
12	15:30	H	H I D A	VS	アカシア	名森	フェリース
	16:00						

※ 最終試合の2チームはグラウンド整備（トンボかけ）をお願いします。

金沢パークライオンズカップ

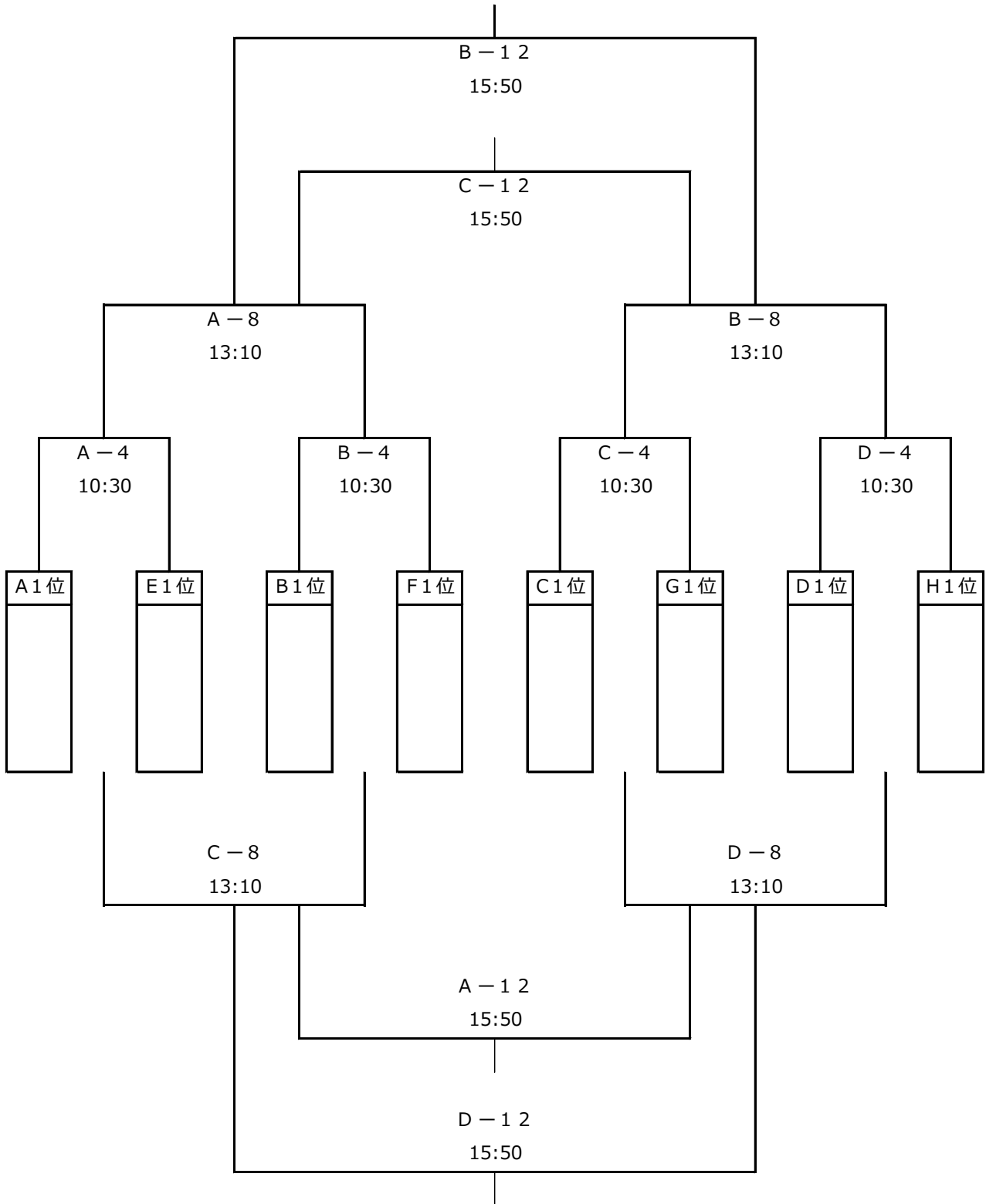

NAKAYOSHI CUP

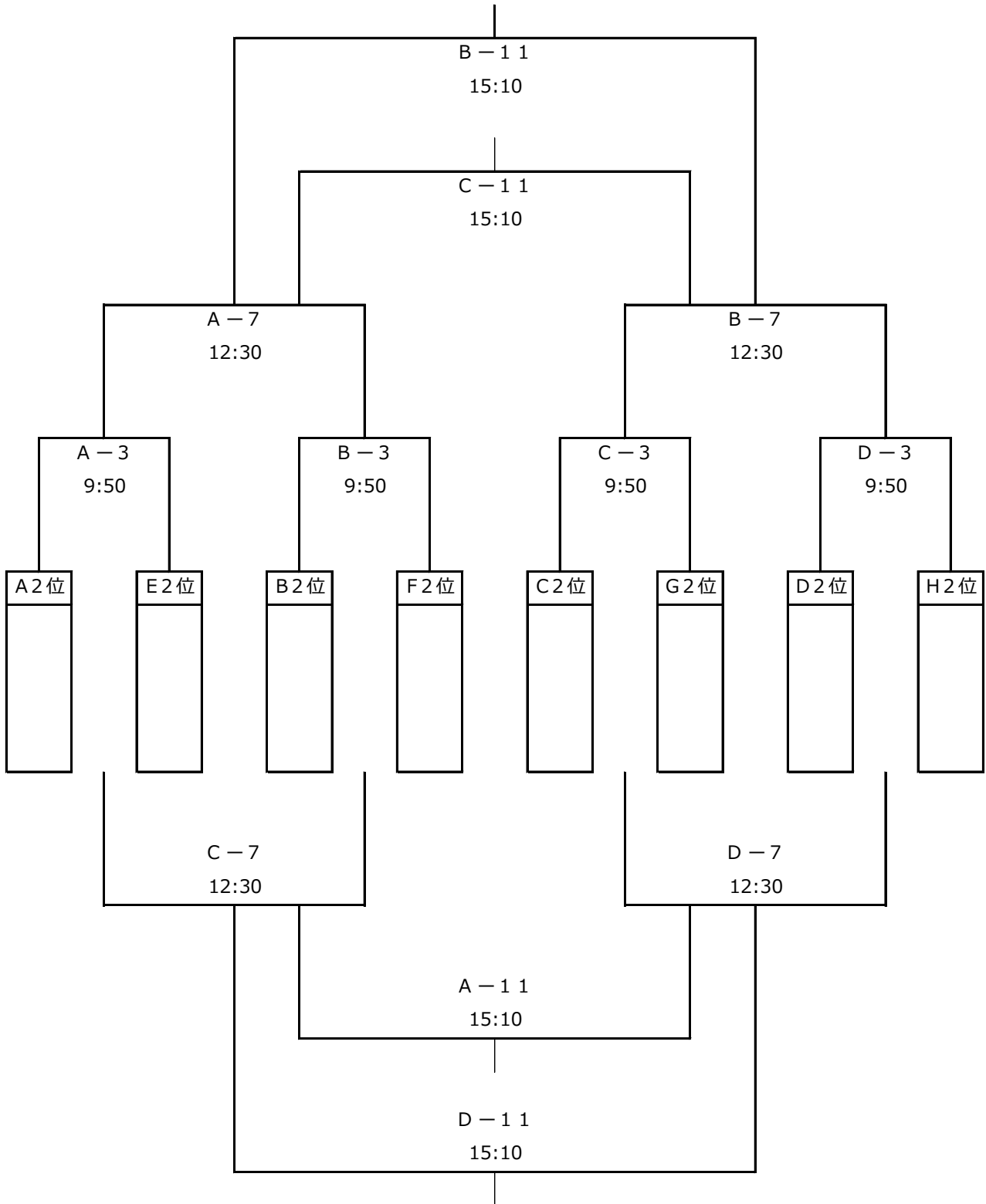

KOYOSHI CUP

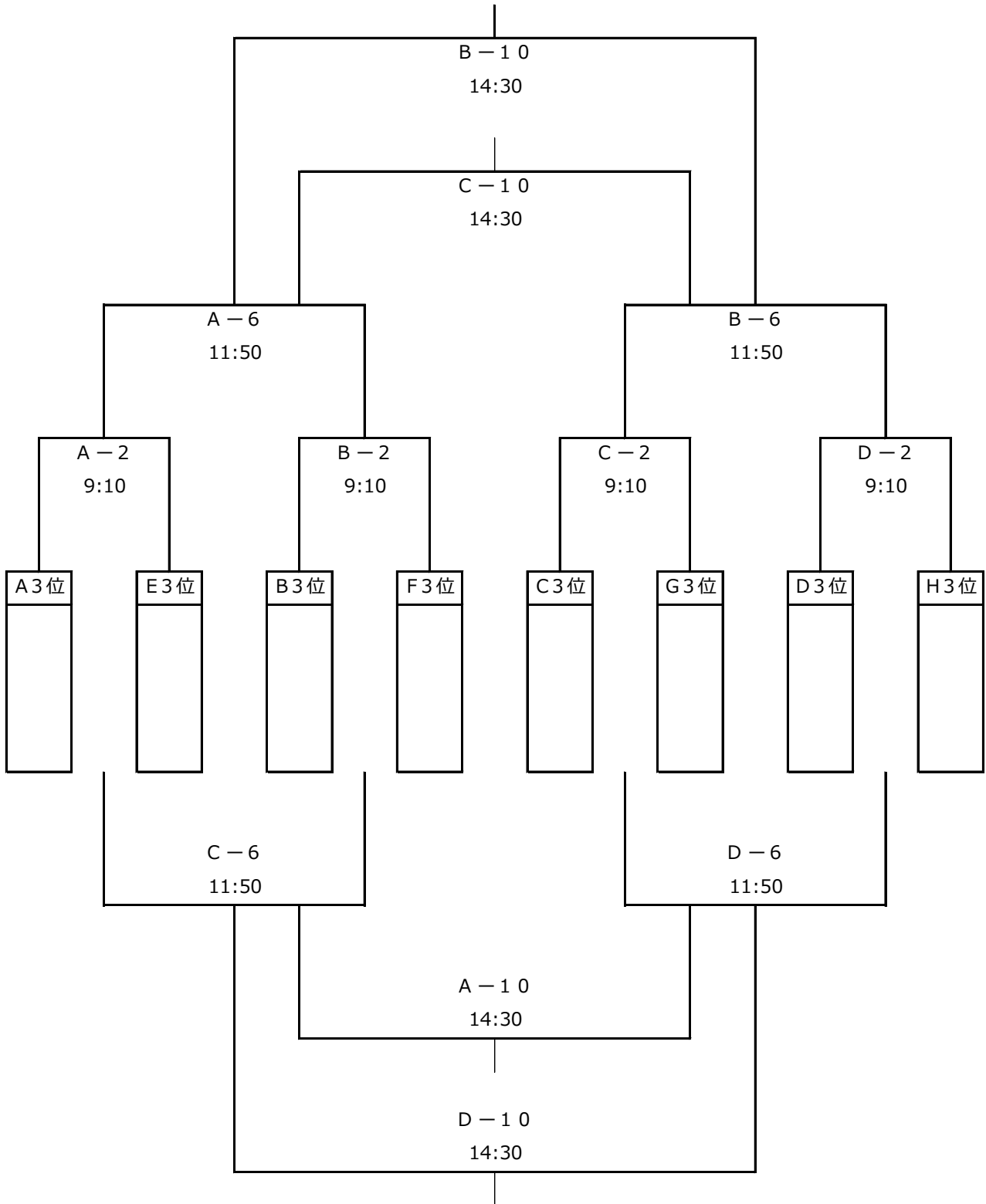

FRIEND CUP

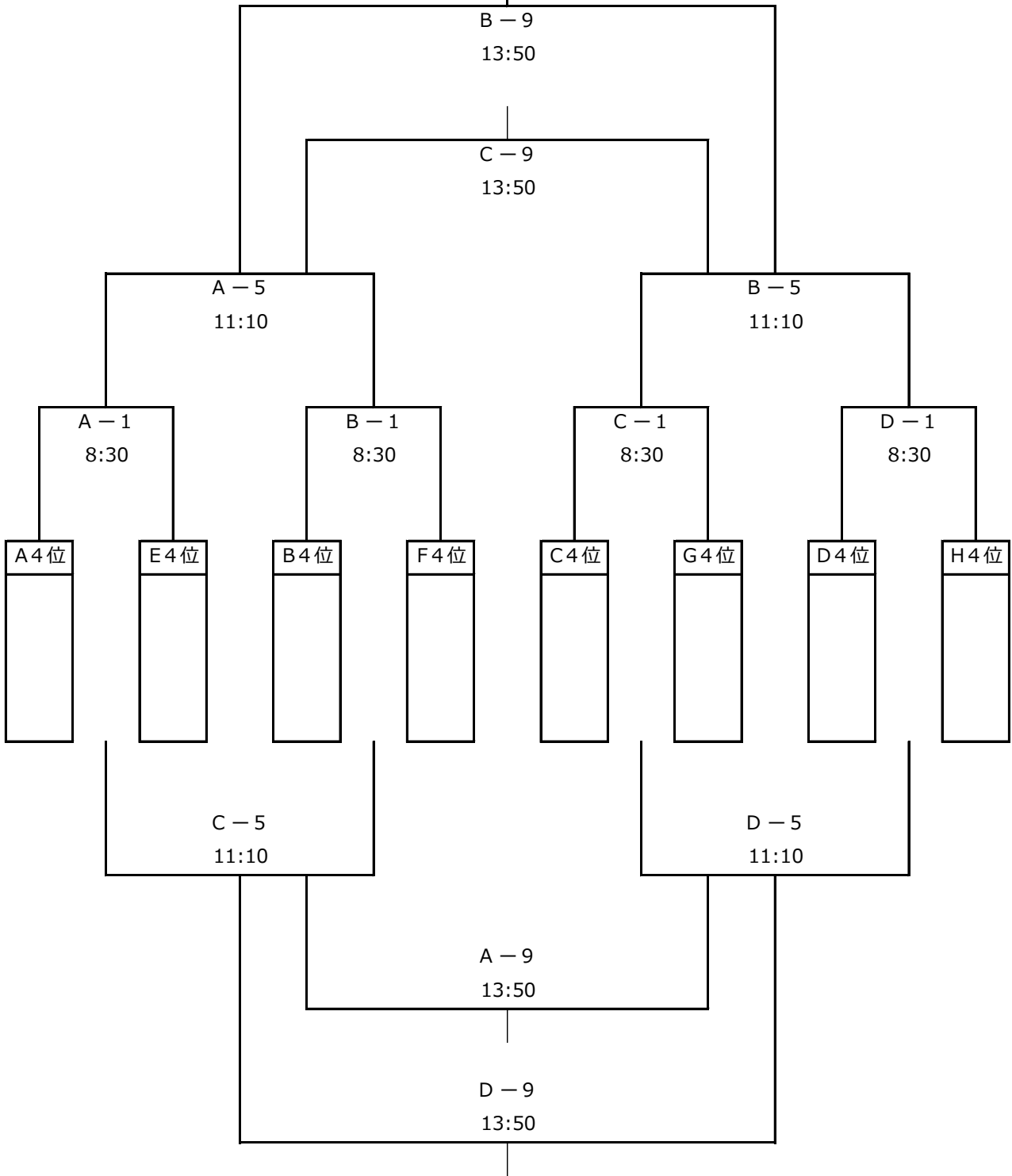

10月12日

Aコート						
	TIME	ブロック	対戦カード		前：主審 後：補助	前：補助 後：主審
1	9:00	フレンド	A4位	VS B4位	A3位	B3位
2	9:30	コヨシ	A3位	VS B3位	A4位	B4位
3	10:00	ナカヨシ	A2位	VS B2位	A1位	B1位
4	10:30	パーク	A1位	VS B1位	A2位	B2位
5	11:00	フレンド	A-1勝	VS B-1勝	A-2勝	B-2勝
6	11:30	コヨシ	A-2勝	VS B-2勝	A-1勝	B-1勝
7	12:00	ナカヨシ	A-3勝	VS B-3勝	A-4勝	B-4勝
8	12:30	パーク	A-4勝	VS B-4勝	A-3勝	B-3勝
9	13:00	フレンド	C-5負	VS D-5負	C-6負	D-6負
10	13:30	コヨシ	C-6負	VS D-6負	C-5負	D-5負
11	14:00	ナカヨシ	C-7負	VS D-7負	C-8負	D-8負
12	14:30	パーク	C-8負	VS D-8負	C-7負	D-7負
	15:00					

※ 最終試合の2チームはグラウンド整備（トンボかけ）をお願いします。

Bコート						
	TIME	ブロック	対戦カード		前：主審 後：補助	前：補助 後：主審
1	9:00	フレンド	C4位	VS D4位	C3位	D3位
2	9:30	コヨシ	C3位	VS D3位	C4位	D4位
3	10:00	ナカヨシ	C2位	VS D2位	C1位	D1位
4	10:30	パーク	C1位	VS D1位	C2位	D2位
5	11:00	フレンド	C-1勝	VS D-1勝	C-2勝	D-2勝
6	11:30	コヨシ	C-2勝	VS D-2勝	C-1勝	D-1勝
7	12:00	ナカヨシ	C-3勝	VS D-3勝	C-4勝	D-4勝
8	12:30	パーク	C-4勝	VS D-4勝	C-3勝	D-3勝
9	13:00	フレンド	A-5勝	VS B-5勝	A-6勝	B-6勝
10	13:30	コヨシ	A-6勝	VS B-6勝	A-5勝	B-5勝
11	14:00	ナカヨシ	A-7勝	VS B-7勝	A-8勝	B-8勝
12	14:30	パーク	A-8勝	VS B-8勝	A-7勝	B-7勝
	15:00					

※ 最終試合の2チームはグラウンド整備（トンボかけ）をお願いします。

10月12日

Cコート							
	TIME	ブロック	対戦カード		前：主審 後：補助	前：補助 後：主審	
1	9:00	フレンド	E4位	VS	F4位	E3位	F3位
2	9:30	コヨシ	E3位	VS	F3位	E4位	F4位
3	10:00	ナカヨシ	E2位	VS	F2位	E1位	F1位
4	10:30	パーク	E1位	VS	F1位	E2位	F2位
5	11:00	フレンド	A-1負	VS	B-1負	A-2負	B-2負
6	11:30	コヨシ	A-2負	VS	B-2負	A-1負	B-1負
7	12:00	ナカヨシ	A-3負	VS	B-3負	A-4負	B-4負
8	12:30	パーク	A-4負	VS	B-4負	A-3負	B-3負
9	13:00	フレンド	A-5負	VS	B-5負	A-6負	B-6負
10	13:30	コヨシ	A-6負	VS	B-6負	A-5負	B-5負
11	14:00	ナカヨシ	A-7負	VS	B-7負	A-8負	B-8負
12	14:30	パーク	A-8負	VS	B-8負	A-7負	B-7負
	15:00						

※ 最終試合の2チームはグラウンド整備（トンボかけ）をお願いします。

Dコート							
	TIME	ブロック	対戦カード		前：主審 後：補助	前：補助 後：主審	
1	9:00	フレンド	G4位	VS	H4位	G3位	H3位
2	9:30	コヨシ	G3位	VS	H3位	G4位	H4位
3	10:00	ナカヨシ	G2位	VS	H2位	G1位	H1位
4	10:30	パーク	G1位	VS	H1位	G2位	H2位
5	11:00	フレンド	C-1負	VS	D-1負	C-2負	D-2負
6	11:30	コヨシ	C-2負	VS	D-2負	C-1負	D-1負
7	12:00	ナカヨシ	C-3負	VS	D-3負	C-4負	D-4負
8	12:30	パーク	C-4負	VS	D-4負	C-3負	D-3負
9	13:00	フレンド	C-5勝	VS	D-5勝	C-6勝	D-6勝
10	13:30	コヨシ	C-6勝	VS	D-6勝	C-5勝	D-5勝
11	14:00	ナカヨシ	C-7勝	VS	D-7勝	C-8勝	D-8勝
12	14:30	パーク	C-8勝	VS	D-8勝	C-7勝	D-7勝
	15:00						

※ 最終試合の2チームはグラウンド整備（トンボかけ）をお願いします。

チーム名		DESAFIO.C.F					
代表者		伊藤 智仁		監督		伊藤 智仁	
コーチ		高橋 順					
背番	POS	選手名	学年	背番	POS	選手名	学年
2	FP	岩迫 莞汰	3	22	FP	山本 コア	4
3	FP	鈴木 順風	4	45	FP	高橋 明星	3
4	FP	藤原 奏風	3	70	FP	松本 直人	3
8	FP	大丸 潤之助	4				
9	FP	問川 凱都	4				
13	FP	古林 怜士	4				
15	GK	高橋 咲空斗	4				
17	FP	船井 晴生	3				



チーム名		FCシエロ					
代表者		森 修		監督		青木 隆至	
コーチ		今泉 叶					
背番	POS	選手名	学年	背番	POS	選手名	学年
5	FP	井上 翔也	4				
6	FP	都築 大河	4				
7	FP	守田 遥真	4				
9	FP	高盛 剛	4				
13	FP	鈴木 聡友	4				
16	FP	小川 朔	4				
17	FP	伊藤 泰知	4				
21	GKFP	白井 和希	4				



チーム名		J.F.C須坂ジュニアA					
代表者		唐沢 規介		監督		唐沢 規介	
コーチ		唐沢 竜矢・吉見 康平・佐藤 大典					
背番	POS	選手名	学年	背番	POS	選手名	学年
61	FP	吉見 晟那	4	38	FP	石坂 徹	4
62	FP	土屋 咲空	4	81	FP	武野 生成	4
90	FP	千野 翔	4	10	FP	山岸 諒也	4
34	FP	中村 環介	4	80	FP	徳竹 駿	4
39	FP	中村 斗眞	4				
42	FP	佐藤 大心	4				
79	FP	島田 楓大	4				
94	FP	北澤 志優	4				



チーム名		J.F.C須坂ジュニアB					
代表者		唐沢 規介		監督		唐沢 規介	
コーチ		唐沢 竜矢・吉見 康平・佐藤 大典					
背番	POS	選手名	学年	背番	POS	選手名	学年
87	FP	高橋 橙矢	4	46	FP	藤澤 愛凜斗	3
45	FP	神田 千颯	4	97	FP	北島 玲	3
84	FP	市川 凌	4	28	FP	宮崎 璃來	3
85	FP	中澤 佑映	4	2	FP	有賀 陽向	3
3	GK/FP	堀内 莉乃	4	24	FP	今溝 陽一	3
20	FP	望月 紗奈	4				
81	FP	武野 生成	4				
57	FP	福井 善大	3				



チーム名		高山東FC							
代表者		和泉 一人		監督		和泉 一人			
コーチ		古川 敬介、 都竹 洋二郎							
背番	POS	選手名		学年	背番	POS	選手名		学年
3	FP	中井 朝陽		4	2	FP	加藤 圭大		4
4	FP	西 奏汰		4	6	FP	谷口 結人		4
5	FP	余語 真成		3	12	FP	千島 凧		4
7	FP	岡田 晴		3					
8	FP	伊藤 新太		4					
9	FP	都竹 凱登		4					
10	FP	直井 朝寛		4					
11	GK	都竹 宗一郎		4					



チーム名		HIDA-UNITED FC							
代表者		田中 智也		監督		洞口 哲治			
コーチ		田中 智也、川端 晃、 裕 勇輔							
背番	POS	選手名		学年	背番	POS	選手名		学年
24	GK	山口 倅平		4	33	FP	橋本 圭吾		4
25	FP	葛谷 真琴		4	34	FP	川端 星凜		4
26	FP	藤井 亮仁		4	36	FP	藤井 誠人		3
27	FP	山田 慶真		4	37	FP	倉畑 逸生		3
28	FP	田中 光士朗		4	48	FP	石原 颯真		2
29	GK	林 奏輔		4					
30	FP	裕 凜乃		4					
32	FP	新田 翔麻		4					



チーム名		名森SSS					
代表者		勝野 健		監督		勝野 健	
コーチ		加藤 義尉、岩田 福太郎、勝野 楓斗					
背番	POS	選手名	学年	背番	POS	選手名	学年
1	FP/GK	安藤 翔希	4	9	FP	岩田 咲太郎	4
2	FP	本田 健人	3	10	FP	安藤 勇人	4
3	FP	田口 陸翔	4	11	FP	藤原 傑	4
4	FP	高橋 明司夢	4	12	FP/GK	于 昕男	4
5	FP	堀 継太	3	13	FP	中島 健翔	4
6	FP	安藤 悠人	3	14	FP	山下 大翔	3
7	FP	加藤 喜一郎	4				
8	FP	山本 陽太	4				



チーム名		神照フットボールクラブ					
代表者		松本 茂		監督		永井 稔	
コーチ		永井 稔、藤田 和彦					
背番	POS	選手名	学年	背番	POS	選手名	学年
69	FP	中川 嘉人	4	80	FP	太田 晴斗	4
70	FP	金戸 亮和	4	81	FP	武藤 諒真	4
71	FP	藤澤 聡	4	84	FP	菊池 瑠威	4
72	GK	藤原 丈太郎	4	93	FP	中井 奏太	4
74	FP	中川 颯太	4	99	FP	宮下 歩	4
75	FP	藤田 朝翔	4	82	FP	西野 行志	4
77	FP	徳光 湊太郎	4	78	FP	木下 叶斗	4
79	FP	長谷 凧紗	4				



チーム名		栗野南ブルーウィング					
代表者		竹内 英明		監督		石山 正弘	
コーチ		森 祥之、鴛田 健太郎、真鍋 丈嗣					
背番	POS	選手名	学年	背番	POS	選手名	学年
①	GK	川合 慶侍	4	10	FP	寺川 颯	4
2	FP	表 隆介	4	11	FP	中村 太陽	4
3	FP	真鍋 佑都	4				
5	FP	奥野 夏	4				
6	FP	中者 皆人	4				
7	FP	前田 諒馬	4				
8	FP	中川 陽斗	4				
9	FP	木下 夢	4				



チーム名		中郷フットボールクラブ Advance					
代表者		大串 将之		監督		大串 将之	
コーチ		村中 煌太、内山 裕一郎					
背番	POS	選手名	学年	背番	POS	選手名	学年
①	GK	小山田 うた		47	MF	来 昂	
3	DF	田中 菜羽		66	DF	木山 迅	
7	DF	内山 祐成					
20	MF	山形 魁利					
24	DF	村中 奏介					
27	FW	谷川 碧					
33	MF	白木 大晴					
34	MF	平澤 煌太					



チーム名		成美M.F.C.					
代表者		田中 智		監督		田中 智	
コーチ		宮下 宗人、高田 雅行					
背番	POS	選手名	学年	背番	POS	選手名	学年
73	FP	江口 依吹	4	51	FP	高田 峻誠	4
74	GK	中瀬 惣太	4	75	FP	中条 このか	4
43	FP	放地 颯貴	4	98	FP	クロザワ サムエル	4
38	FP	東海 壮真	4	30	FP	中根 一	3
76	FP	佐野 大翔	4	41	FP	吉田 染	3
78	FP	平田 凱音	4	70	FP	本間 岳	3
79	FP	橋本 達心	4	99	FP	オオサコ アザフェ	3
82	GK	杉野 啓達	4				



チーム名		蜷川少年サッカークラブ					
代表者		市川 貴啓		監督		安川 恭平	
コーチ							
背番	POS	選手名	学年	背番	POS	選手名	学年
1	GK	堀井 心雅	4	41	FP	秋山 結希	3
6	FP	戸谷 晴人	4	42	FP	大房 賢翔	4
7	FP	安川 海優	4	45	FP	麻生 いろは	4
8	FP	二股 弦ノ介	4				
19	FP	大塚 慶志	4				
25	FP	中川 湊翔	3				
27	FP	藤井 亮太郎	4				
29	FP	高森 陸	4				



チーム名		KSS.UOZU					
代表者		窪田 松成		監督		窪田 松成	
コーチ							
背番	POS	選手名	学年	背番	POS	選手名	学年
51	FP	山口 路人	4	76	FP	石川 葵雅	3
53	FP	米澤 奏音	4	77	FP	花岡 想	3
42	FP	松本 來明	4				
49	FP	水口 奏人	3				
71	FP	石川 晴輝	3				
72	FP	林 蒼太	3				
73	FP	西川 汐穂	3				
75	FP	小坂 善	3				



チーム名		JFC OYABE					
代表者		嶋田 和也		監督		柴田 一茂	
コーチ		松山 達也					
背番	POS	選手名	学年	背番	POS	選手名	学年
47	FP	大澤 碧斗	4	55	FP	松山 賢志郎	4
48	FP	大澤 瑛斗	4	56	FP	川原 蒼珠	4
49	FP	柴田 成葉	4	57	FP	町田 凧々生	4
50	FP	竹田 輝基	4	58	FP	林 昊毅	4
51	FP	田村 吐夢	4				
52	FP	チャンマイジャ アン	4				
53	FP	前田 瀬七	4				
54	FP	三輪 祥太郎	4				



チーム名		アカシアサッカークラブ					
代表者		満田 馨		監督		満田 馨	
コーチ		酒本 充浩、本島 義朗、松田 知久					
背番	POS	選手名	学年	背番	POS	選手名	学年
17	GK	池坂 奏空	4	7	FP	泉 亜侑	3
16	FP	道井 葵夏	5	8	FP	諸角 樹	5
4	FP	北川 健悟	3	10	FP	竹内 瑞稀	5
3	FP	山本 隆太	4	11	FP	眞島 尚史	5
5	FP	泉 侑志	3	12	FP	米田 晴翔	5
2	FP	本島 結	4				
6	FP	松田 向日葵	5				
9	FP	山本 あさひ	5				



チーム名		金沢南ジュニアサッカークラブ					
代表者		高橋 洋一		監督		下崎 慶太	
コーチ		池田 誠也、加藤 祐輝、中島 仁弥、本多 浩宜					
背番	POS	選手名	学年	背番	POS	選手名	学年
2	FP	池田 一徹	4	10	FP	村田 大哉	4
3	GK/FP	中村 環介	4	11	FP	小林 肇	4
4	FP	宮地 航輝	4	12	FP	市森 彪我	4
5	GK/FP	北山 豪佑	4	13	FP	今江 勇雅	4
6	FP	長路 公誠	4	14	FP	中島 悠仁	4
7	FP	堂前 将梧	4	15	FP	加藤 理希	4
8	FP	四柳 惺也	4	16	FP	本多 類	4
9	FP	平井 奏丞	4				



チーム名		中条サッカースポーツ少年団					
代表者		鍋島 義忠		監督		小川 博之	
コーチ		橋場 卓史、赤田 和也					
背番	POS	選手名	学年	背番	POS	選手名	学年
3	FP	高崎 蒼士	4	11	FP	山田 燈空	4
4	FP	尾林 龍稀	4	12	FP	西尾 旭陽	4
5	GK	細野 蒼志	4	13	FP	正水 善士	4
6	FP	中田 大翔	4	14	FP	小路 豪己	3
7	FP	田島 翔琉	4	15	FP	中川 縁思	3
8	FP	柴田 倖大	4				
9	FP	小林 仁	4				
10	FP	井波 英飛	4				



チーム名		FC.TONジュニア					
代表者		松嶋 幸治		監督		二口 信博	
コーチ		伴 杏一郎、惣田 真、荒木 利顕、耕納 洋司、高井 亜美					
背番	POS	選手名	学年	背番	POS	選手名	学年
2	FP	山田 鼓和	3	55	FP	尾崎 仁勇	4
3	FP	後石原 鳳太	3	60	FP	中村 祐貴	4
4	FP	若林 冬磨	3	61	FP	本南 佑都	4
5	FP	星野 慧	3				
6	FP	廣橋 龍郎	3				
7	FP	廣澤 壱春	3				
52	FP	宮崎 稜大	4				
53	FP	中村 航大	4				



チーム名		菊川FC Jr.					
代表者		村松 孝宏		監督		友影 憲一	
コーチ		森 真志					
背番	POS	選手名	学年	背番	POS	選手名	学年
70	FP	中谷 綸	4	78	GK	岡崎 寛生	4
71	FP	草野 叶伍	4	80	FP	田中 碧己	4
72	FP	荒井 結	4	81	FP	得田 新太	4
73	FP	羽場 凜	4	82	FP	山田 悠人	4
74	FP	豊蔵 幹太	4	83	FP	元田 誠志郎	4
75	FP	大丸 拓弥	4	87	FP	森 紀人	4
76	FP	村梶 禄	4	88	FP	横川 和帆	4
77	FP	鈴木 千尋	4	89	FP	岡崎 匠真	4



チーム名		森本フットボールクラブ					
代表者		小坂 晃浩		監督		小坂 晃浩	
コーチ		八田 恭平、島田 昭宏					
背番	POS	選手名	学年	背番	POS	選手名	学年
1	GK	高嶋 総司	4	9	FP	笠間 綱太	4
2	FP	山田 瑠雅	4	11	FP	片山 絢都	4
3	FP	寺井 悠人	3				
4	FP	寺川 晴翔	4				
5	FP	川崎 由貴汰	3				
6	FP	越原 蒼耶	3				
7	FP	福田 将馬	4				
8	FP	西田 羽玖	4				



チーム名		旭丘フットボールクラブ					
代表者		宮本 勲		監督		本田 昇	
コーチ		大高 竜一					
背番	POS	選手名	学年	背番	POS	選手名	学年
2	GK	湯川 惺太	4	10	MF	寺下 董恋	4
3	DF	酒井 晴右	4	11	MF	岡田 論哉	4
4	FW	松澤 煉央	4				
5	DF	山元 創円	4				
6	DF	中野 颯介	4				
7	MF	中根 隆之介	3				
8	FW	宮本 晴輝	4				
9	FW	宮本 奏芽	4				



チーム名		高松少年サッカークラブ					
代表者		宮崎 透		監督		吉岡 淳司	
コーチ		南 敦志、坂庄 啓					
背番	POS	選手名	学年	背番	POS	選手名	学年
2	FP	井上 禅	3	11	FP	那波 歩	4
3	FP	山崎 郁弥	3	13	FP	金谷 桐弥	3
4	FP	大島 歓	4	14	FP	坂庄 玲	4
5	FP	柳浦 瑛人	4	15	FP	能戸 康士郎	3
6	FP	青崎 奏太	4	16	FP	寺下 宏輝	3
7	FP	南 祐志	4	17	FP	沖野 杏二	3
8	FP	長谷川 湊士	3	18	FP	山森 寛太	4
10	FP	竹中 大智	4				



チーム名		輪島サッカークラブジュニア					
代表者		上田 真也		監督		上田 真也	
コーチ		竹中 亮祐					
背番	POS	選手名	学年	背番	POS	選手名	学年
20	FP	奥野 碧	4	33	GK	竹中 璃心	4
21	FP	松岡 福友	4				
22	FP	小路 ひかり	4				
23	FP	船本 悠	4				
26	FP	谷内口 海翔	4				
27	FP	富島 斗勢	4				
28	FP	沖崎 輝玖	4				
30	FP	梅本 大洋	4				



チーム名		野町サッカースポーツ少年団					
代表者		荒川 一男		監督		米沢 淳一	
コーチ		川田 光裕					
背番	POS	選手名	学年	背番	POS	選手名	学年
1	GK	吉本 新汰	3	11	FP	川田 直輝	4
4	FP	浅田 さくら	3				
5	FP	松田 菫杜	3				
6	FP	沖 朝登	4				
7	FP	北川 遼河	4				
8	FP	山本 斗璃	3				
9	FP	此木 倫太	4				
10	FP	島田 恵翔	4				



チーム名		テイヘンズFC金沢U-12					
代表者		滝谷 直人		監督		北村 哲哉	
コーチ		室田 一樹、刀根 光夫					
背番	POS	選手名	学年	背番	POS	選手名	学年
14	FP	中島 圭伸	4	22	FP	石川 悠成	4
15	FP	八島 湊	4	23	FP	上端 悠希也	4
16	FP	別府 操	4	24	FP	橋爪 勇人	4
17	FP	寺本 拓真	4	25	FP	福田 禄	4
18	FP	村井 一登	4	26	FP	四家井 光季	4
19	FP	室田 悠斗	4	27	FP	米田 煌基	4
20	FP	加賀見 咲里	4				
21	FP	廣茂 篤人	4				



チーム名		FCビバーチェジュニア					
代表者		松川 靖		監督		林 昂典	
コーチ		橋 正雄					
背番	POS	選手名	学年	背番	POS	選手名	学年
1	GK	升田 琉翔	4	9	FP	土井 仁翔	2
2	FP	深山 智義	4	11	FP	沼田 奏翔	2
3	FP	沼田 葵翔	4	12	FP	大野 円佳	2
4	FP	高橋 怜佑	4	13	FP	耶雲 朝日	1
5	FP	城 弥	4				
6	FP	福井 陽優	4				
7	FP	耶雲 晴太	4				
8	FP	山下 楓翔	4				



チーム名		SOLTILO SEIRYO FC U12					
代表者		西村 隆幸		監督		佐藤 悠	
コーチ		高田 真樹					
背番	POS	選手名	学年	背番	POS	選手名	学年
①	GK	山田 龍雅	4	10	FP	宮野 太寿	4
2	FP	久保 瑠依翔	4	11	FP	細川 聖斗	4
3	FP	宮本 圭	4	13	FP	吉村 陸	4
4	FP	今方 勇希	4	14	FP	伊藤 春希	4
5	FP	越能 彩	4	15	FP	北村 眞之介	4
6	FP	竹澤 駿	4	16	FP	木元 琉皇	4
7	FP	澤田 一誠	4	17	FP	藤島 蒼大	4
8	FP	池田 貫太郎	4	18	FP	種部 椋太	4
9	FP	南 大貴	4				



チーム名		F.C Feliz					
代表者		中川 彰		監督		中川 彰	
コーチ		立中 得男、長山 拓紀					
背番	POS	選手名	学年	背番	POS	選手名	学年
2	GK	大坂 宗士	4	17	FP	坂下 碧軌	4
3	FP	見木 駿仁	4	18	FP	宮本 爽良	4
4	GK	松尾 進之介	4	19	FP	立中 陸登	4
5	FP	樫田 悠馬	4	②0	FP	長山 鉄生	4
6	FP	上田 陽日生	4				
7	FP	松下 瑠貴	4				
12	FP	宮野 悠弥	4				
16	FP	魚住 優貴	4				



チーム名		デランテロFCジュニア					
代表者		寺沢 徹哉		監督		寺沢 徹哉	
コーチ		松浦 誠治、別宗 麻人、別宗 陽斗					
背番	POS	選手名	学年	背番	POS	選手名	学年
28	FP	川本 泰生	4	23	FP	西森 律都	4
55	FP	前田 朔斗	4	12	FP	山田 洵也	4
8	FP	林 桐吾	4	11	FP	野村 亮介	4
3	FP	藤村 春大	4	31	FP	田邊 明叶	4
21	GK	松井 英人	4	13	FP	伊藤 瑛心	4
7	FP	山本 景詩	4	14	FP	安部 俊	4
29	FP	谷川 龍世	4	6	FP	木谷 蒼	4
39	FP	山口 叶真	4	16	FP	田口 奏	4
17	FP	石野 翔	4				

チーム名		FC七尾ウエスト					
代表者		小浦 倫範		監督		小浦 倫範	
コーチ		宮下 淳、岡村 達也、吉村 茂之					
背番	POS	選手名	学年	背番	POS	選手名	学年
2	FW	梅田 夏向	2	10	MF	田畠 大地	4
3	DF	丸田 歩愛	3	11	FW	堀内 厚希	4
4	DF	勝田 大惺	3	12	DF	坂井 栄太	4
5	DF	中田 愛生偉	4	13	MF	光長 朋	4
6	DF	高石 鈴央	4	14	MF	保科 晴陽	4
7	MF	西村 龍羽輝	4				
8	DF	三野 皓平	4				
9	FW	橋本 桜汰	2				



チーム名		蕪城サッカースポーツ少年団					
代表者		吉野 健彦		監督		下川 卓	
コーチ		錦木 泰生、中津川 零士					
背番	POS	選手名	学年	背番	POS	選手名	学年
3	FP	西田 一寿	4	11	FP	中西 壱月	4
4	FP	安田 奏仁	3	12	FP	堀田 結人	3
5	FP	上原 匡平	4	16	FP	宮川 結衣	3
6	FP	平本 浩人	4	13	FP	土田 宇汰也	3
7	FP	吉谷 拓海	4				
8	FP	本橋 奏多	4				
9	FP	瀬戸 大雅	4				
10	FP	山本 嵐	4				



チーム名		仲良しフットボールクラブ					
代表者		桑野 徹		監督		宮崎 和哉	
コーチ		中村 裕、柴田 裕介					
背番	POS	選手名	学年	背番	POS	選手名	学年
2	FP	稲富 葵介	3	10	FP	松栄 蓮	4
3	FP	坂井 悠希	4	11	FP	本間 絢也	4
4	FP	曾我 颯太	4	12	GK	直江 雅弥	4
5	FP	池田 丈二	4	13	FP	小島 紬	3
6	FP	中井 明光	4	14	FP	石川 新	3
7	FP	平野 晴真	4	15	FP	橋場 誠士郎	3
8	FP	東度 志有人	4	16	FP	津田 嗣門	3
9	FP	広沢 歩	4	17	FP	藪内 勇杷	4



歯科



患者さんにやさしい歯科医院

ジヨム・デンタルクリニック

Jom Dental Clinic

creating beautiful & healthy smiles

院長 白石 望

一般歯科・小児歯科・予防歯科・審美歯科

インプラント・ホワイトニング

ご予約・お問い合わせ ☎ 076-225-8217

にーにーご 歯にいーな

金沢駅正面

GARDENHOTEL-KANAZAWA

TEL 076-263-3333 FAX 076-263-7761



ビルの屋上(5F)から鼓門を見ながらのBBQ
いつもと違う贅沢なプライベート空間を
一組限定(2~8名)で利用可能
ご家族・少人数での集まり、女子会に!





hair-antic.com

HAIR ANTIC

920-0344 金沢市畝田東3丁目510 076-266-2267 LINE @UGR3131J



Golosetto
- da1.2010 -

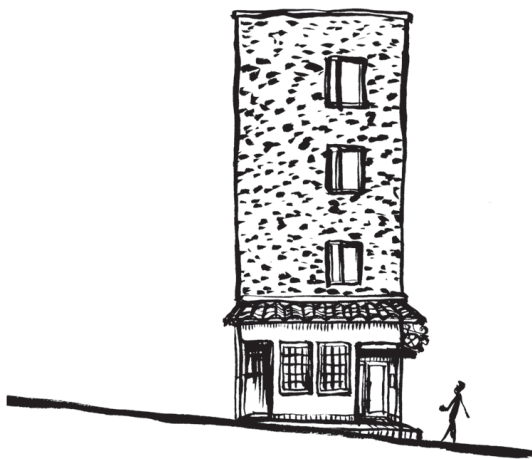

イタリア料理 ゴロゼット

石川県金沢市香林坊2丁目12-20

シャトル香林坊 1F 〒920-0961

Tel 076-223-1410

Aperto 18:00~24:00

Chiuso 日曜日

📍 Q golosetto2010

協賛



一般建築板金
黒田板金工業

代表 黒田 拓見

〒921-8848 石川県野々市市柳町86
TEL：076-276-2697
FAX：076-276-7981



会社概要

会社名	有限会社 堀場総合保険事務所
代理店名	ほりばほけん
本店所在地	石川県野々市市太平寺4丁目41-1
電話番号	076-294-8282 (代表)
FAX番号	076-294-8228

事業内容

- 保険代理業（損害保険／生命保険 他）
- 個人間カーシェア、カーリース等の紹介・取次業

取扱い保険会社等

損害保険会社	1. 損害保険ジャパン株式会社 2. AIG損害保険株式会社
生命保険会社	1. SOMPOひまわり生命保険株式会社 2. 第一生命保険株式会社
カーシェア	1. 株式会社DeNA SOMPO Mobility 2. 株式会社DeNA SOMPO CarLife

FC ふじざくら 山梨



B to B 設備の困りごとを解決！

SEMBA FACILITIES

株式会社SEMBA FACILITIES

金沢市山科町へ41-4

代表取締役 千羽 裕巳

semba.facilities@gmail.com

水道工事・ガス工事・下水道工事

木沢設備工業株式会社



石川県金沢市本町 1-2-48

076-221-7980

石川県知事許可 第 012112 号

協賛



カーライフのベストパートナー

中村自販株式会社

〒920-8221 石川県金沢市御供田町ホ 113

TEL : 076-237-7374 FAX : 076-237-6881

<https://nakamura.jp>



電設資材総合商社

北村電機産業株式会社



本 社 〒920-8543 石川県金沢市問屋町1丁目11番地

TEL (076)237-4003 FAX (076)237-4186

事業所 金沢・小松・福井・豊橋・機電

URL <https://www.kitamuradenki.co.jp>

山崎法律事務所

弁護士 中出健作

事務所 〒920-0902 金沢市尾張町一丁目七番一號

TEL (076) 233-1090 (代)

FAX (076) 233-1093 番



スナック さくらんぼ

金沢市本町2丁目1番3号
乙村ビル 1F
スナック さくらんぼ
TEL 076-255-1939
営業時間 20:00~
不定休

串カツ田中 ローソン 金石
☆ スナック さくらんぼ とっくりや 六枚
白銀 ← 武蔵 金沢駅 ↓

Hair&Nail olu'olu

ヘアサロン ネイル ネイルスクール併設

休業日 月曜日・第一火曜日・第三日曜日

営業時間 平日 am10:00～pm20:00
土・日・祝 am 9:00～pm19:00

予約優先制

〒 920-0339
金沢市 木曳野3丁目9番地
Tel 076-268-1015



金沢メデイカル

協賛

一般貨物運送業事業

有限会社 山田運送

代表取締役 山田勝俊

〒920-0333 金沢市無量寺2丁目42番地1
TEL 076-268-7089
FAX 076-268-7098
携 帯 090-8965-9700
E-mail:kanazawa.yamada.trans@topaz.plala.or.jp



Fuzuki

〒920-0981 金沢市片町2-25-19・片町ロゼビル7F Tel.076-263-6333



炭火焼

店主 中村 隆明
Nakamura Takaaki

〒920-0847
石川県金沢市堀川町21-15
TEL:090-2833-5600
営業時間:17:00-24:00
(ラストオーダー:23:30)
休日:日曜(隔週月曜)



@SUMIBIYAKI_YUU



串



金沢本町店
金沢リファーレ店
金沢堀川店
金沢駅西口店

代表取締役 北岡 優毅 

選手みんな
がんばってください!!



金澤駅前焼肉

うら

金沢市此花町4番15号
076-261-2884

北山整形外科 手のクリニック

院長 橋本 典之

金沢市此花町3-2 ライブ1ビル 2F
☎ 076-263-2400



選手みんな
がんばってください!!



金沢市兼六町2番7号
076-204-8214



金沢パークライオンズカップ 2025で

積極的にチャレンジし、サッカーを楽しんでくれることを願っています!!



スクールの
詳細はコチラ→



【石川県のスクール】

金沢校(会場:太陽が丘スポーツ倶楽部Dowish) 076-254-1455

小松校(会場:フットサル小松)

かほく校(会場:高松体育センター)

【お問合せ】

無料体験も随時受付中!
先ずはお気軽にお問合せください!

食事処 久津久

かほく市高松古宮キ 21-5
076-281-0076



NAKAYOSHI FC[®]